

Cerniera per mobili con colonna a filo



Webcode – inserite o cliccate nel Configuratore prodotti

DQDK7Y

Progettazione

Quote delle cerniere e calcolo delle fughe nella predisposizione di fabbrica (distanza piastrina di premontaggio = 3 mm)

Protrusione dell'anta ad apertura piena

A filo

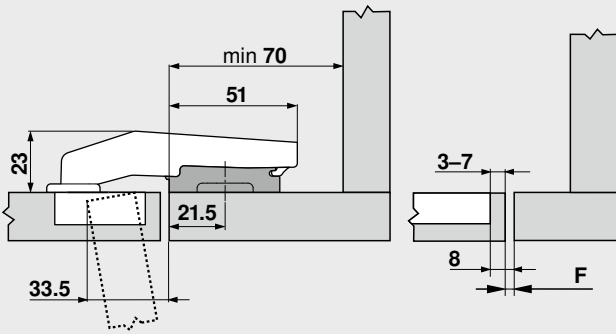

Spostare la posizione di fissaggio standard della piastrina di premontaggio di 15.5 mm (= 21.5 mm) verso lo spigolo del mobile con colonna!
Per ottenere l'allineamento tra le superfici interne dell'anta e del mobile utilizzare piastrine di premontaggio con distanza 3 mm!
F = 8 mm – TB
F Fuga
TB Distanza foratura fondello

Fuga minima della fuga F per ante con raggio anta (R = 1 mm) nella predisposizione di fabbrica

Distanza foratura fondello TB (mm)	Spessore del frontale FD (mm)											
	16	18	19	20	22	24	26	28	29	30	31	32
3	0.2	0.3	0.4	0.5	0.8	1.0	1.5	1.9	Δ	Δ	Δ	Δ
4	0.2	0.3	0.4	0.5	0.7	1.0	1.4	1.8	Δ	Δ	Δ	Δ
5	0.2	0.3	0.4	0.5	0.7	1.0	1.4	1.8	Δ	Δ	Δ	Δ
6	0.2	0.3	0.4	0.5	0.7	1.0	1.4	1.8	Δ	Δ	Δ	Δ
7	0.2	0.3	0.4	0.5	0.7	0.9	1.4	1.7	Δ	Δ	Δ	Δ

Δ Si consiglia una prova di battuta

Regolazione

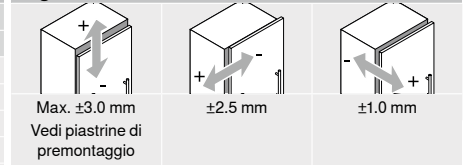

Montaggio a vite

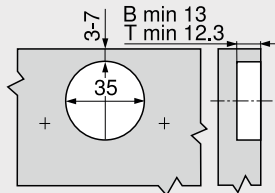

B CLIP top BLUMOTION
T CLIP top

Montaggio INSERTA | a pressione

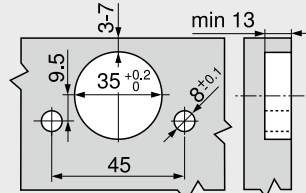

Quote fondello

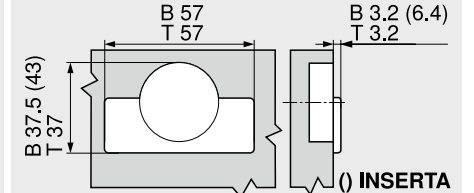

B CLIP top BLUMOTION
T CLIP top

Consigli

Panoramica	73	Montaggio, smontaggio e regolazione
Piastrine di premontaggio	150	
Accessori – placchetta braccio cerniera	157	Short-URL www.blum.com/a210
Accessori	159	
TIP-ON per ante	190	
Servizi Blum	602	
Ulteriori informazioni tecn.	708	

