

MODULO RILIEVO MISURE

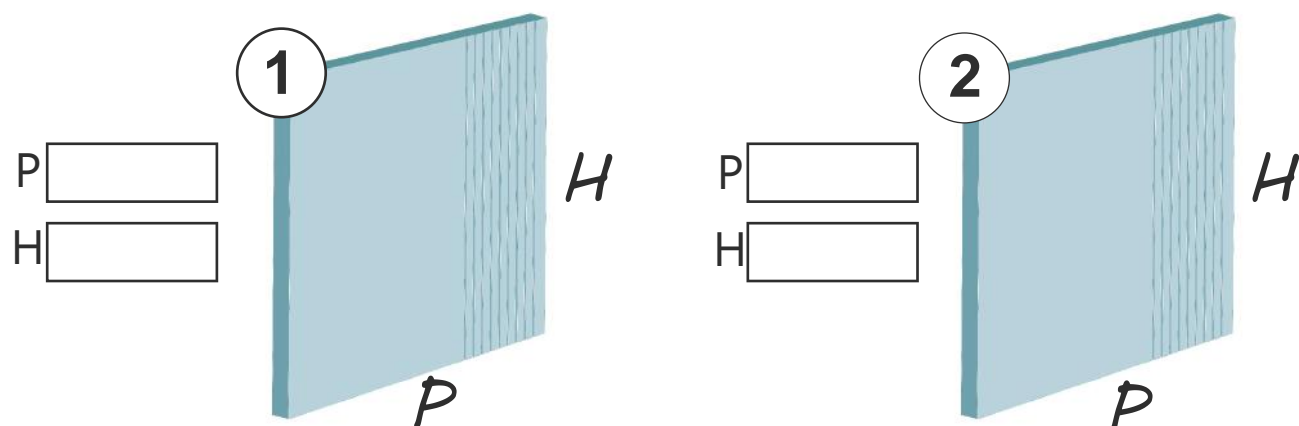

Profili Lateralali



Profili Superiore / Inferiore

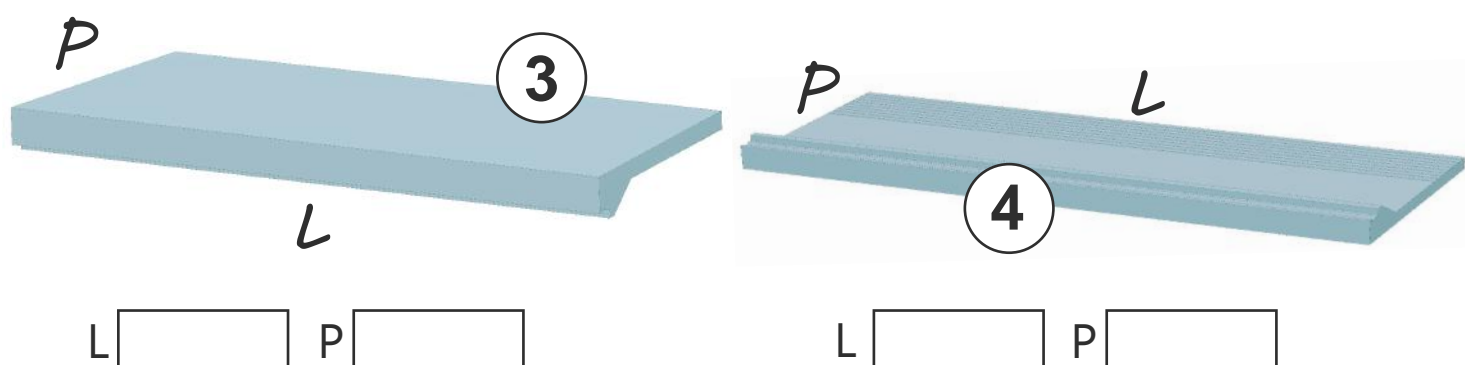

Pannello Frontale

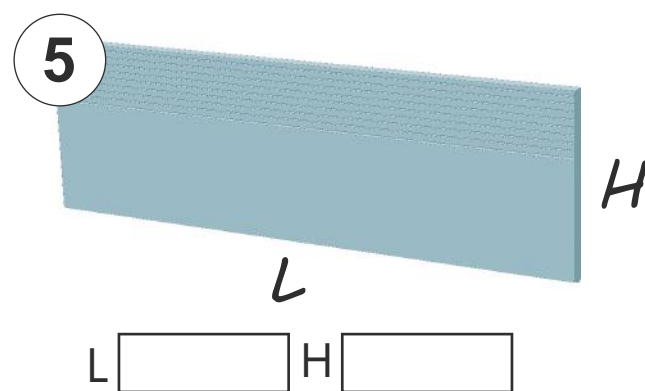

POSSIBILE DETRAZIONE FISCALE!

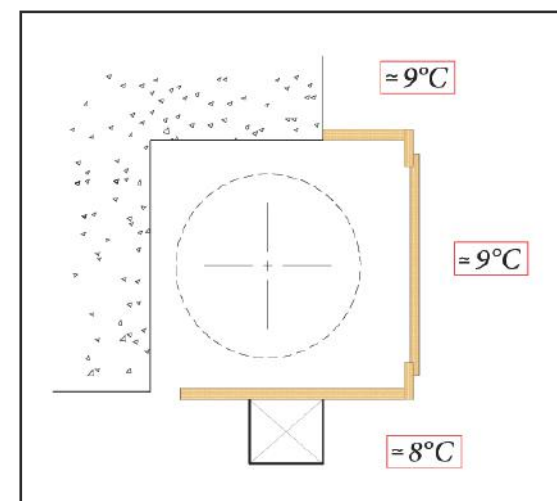

CASSONETTO ESISTENTE

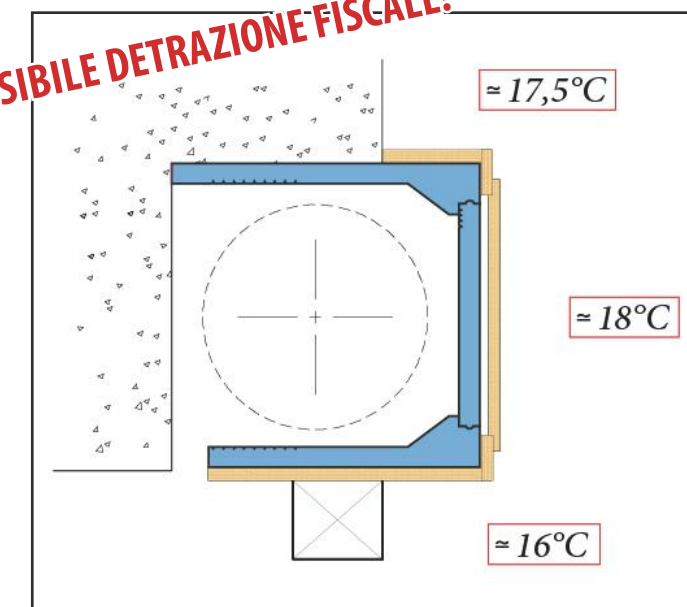

CASSONETTO ESISTENTE +



CARATTERISTICHE EPS

Massa Volumica: 25 kg/m³
 Conducibilità termica: $\lambda = 0.035$ W/mK
 Reazione al fuoco: Classe 1

Contenuto Confezione

per misure diverse, tagliare o giuntare più pannelli

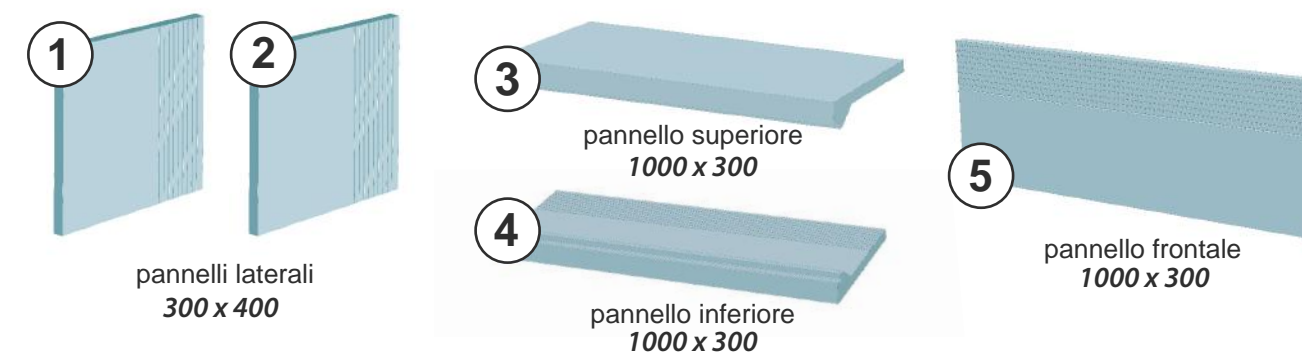

Attrezzatura Utile per il Montaggio

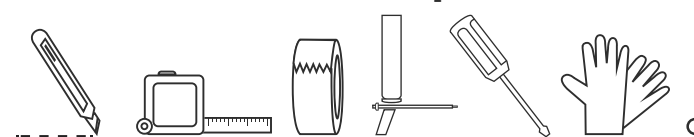

Usare schiuma a bassa espansione

⚠ Si raccomanda di lavorare in sicurezza



VIDEO DI POSA

De Faveri s.r.l. si riserva la facoltà di modificare / adeguare le immagini / contenuti in qualsiasi momento, senza obbligo di preavviso alcuno. Ogni forma di riproduzione di questo documento (anche parziale), se non autorizzata, è vietata a termine di legge. Proprietà riservata a De Faveri s.r.l. NOVEMBRE 2014



De Faveri srl
 Zona Ind.
 via Casale 15/E
 31020 Refrontolo (TV)
 Tel. 0438 840206
 Fax 0438 981616
 info@defaveri.it
 www.defaveri.it

ISTRUZIONI DI MONTAGGIO

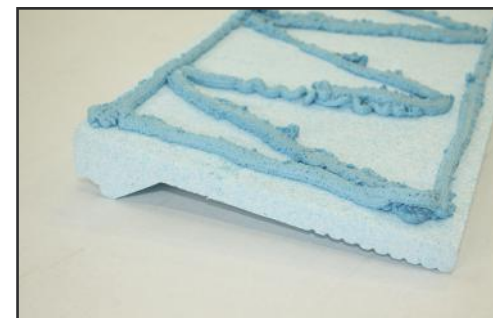
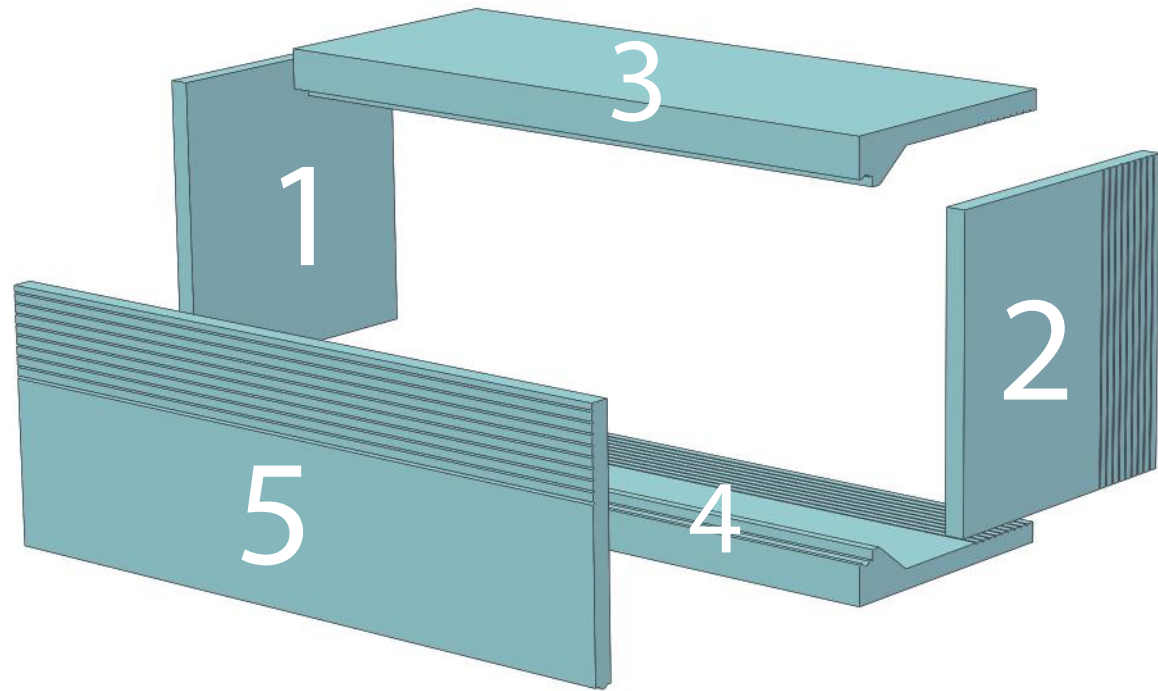

Rimuovere il profilo superiore (3) e procedere alla schiumatura dello stesso



Rimuovere il profilo inferiore (4) e schiumare alla base del cassonetto (preferibilmente a tapparella abbassata)



Posizionare definitivamente i profili 3 e 4



Con gli scarti rimasti formare dei cunei da inserire tra avvolgibile e i profili

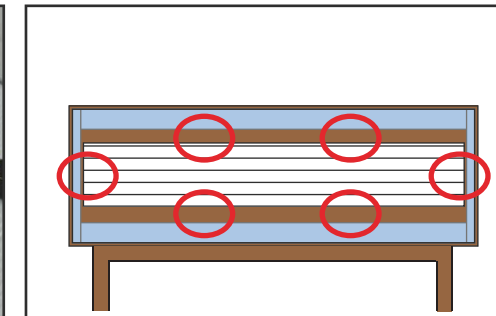

Posizionare i cunei negli spazi tra avvolgibile e profili, come indicato sopra



Importante:
Inserire il pannello frontale prima della schiumatura! La spinta farà sì che i vari pezzi si uniscano tra loro

Inserire il pannello frontale incastrandolo dal lato con l'incavo; schiumare lo spazio tra cassonetto e profili 1, 2, 3, 4



Lasciare che la schiuma solidifichi



Togliere il pannello frontale e rimuovere i cunei posti in precedenza



Riposizionare il pannello frontale e sigillare tramite nastro

ISTRUZIONI ASSEMBLAGGIO PASSACINGHIA A DOPPIO SPAZZOLINO

La sostituzione del passacinghia non rende necessario smontare il cintino



Togliere il coperchio dal cassonetto, provvedere a pulire il vano



Rilevare le misure del vano laterale



Tagliare a misura i pannelli 1 e 2, e ricavare l'incavo per il supporto



Successivamente procedere alle misure dei profili 3 e 4

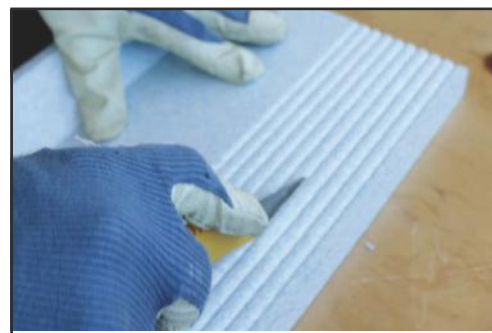

Sagomare i profili in base alle misure



Inserire i profili 3 e 4 provvisoriamente per verificare se sono stati sagomati in modo corretto

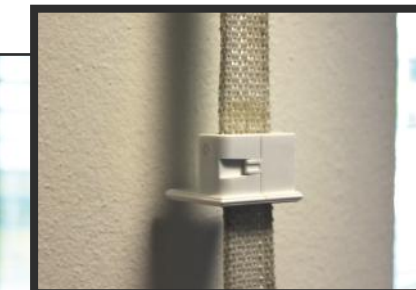

Ricomporre i due pezzi

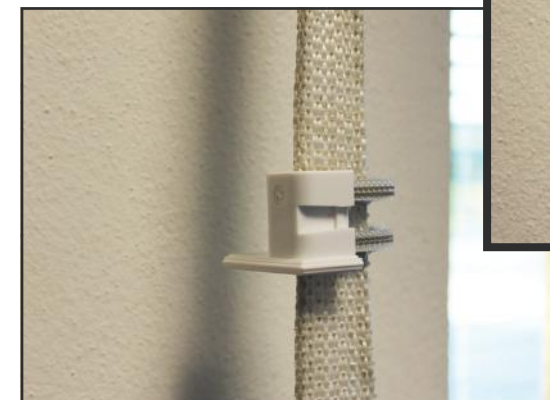

Dopo aver separato i due pezzi di cui è composto il passacinghia, infilarne uno facendo attenzione alla posizione delle spazzoline

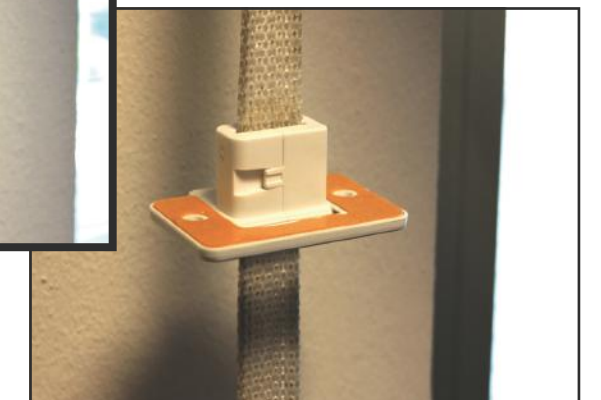

Inserire la placca adesiva e avvitare al cassonetto