

Für diese Unterlage behalten wir uns alle Rechte nach DIN 34 vor

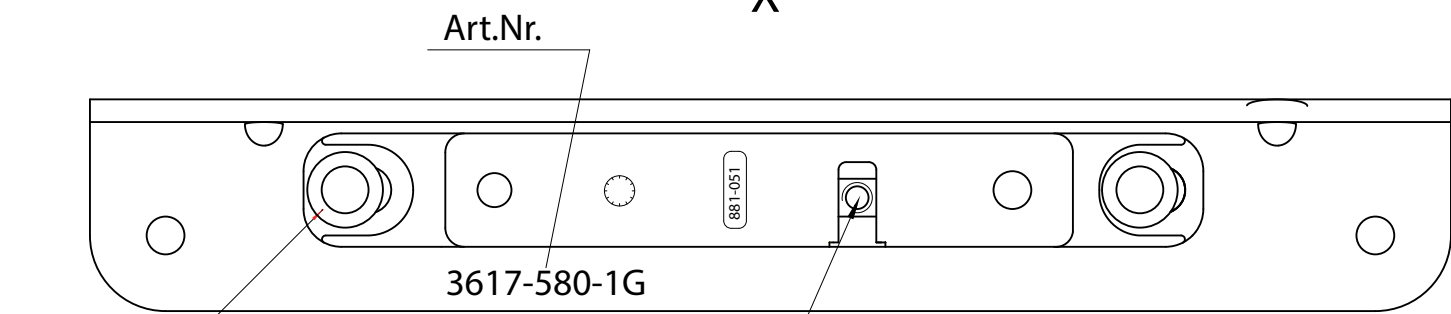
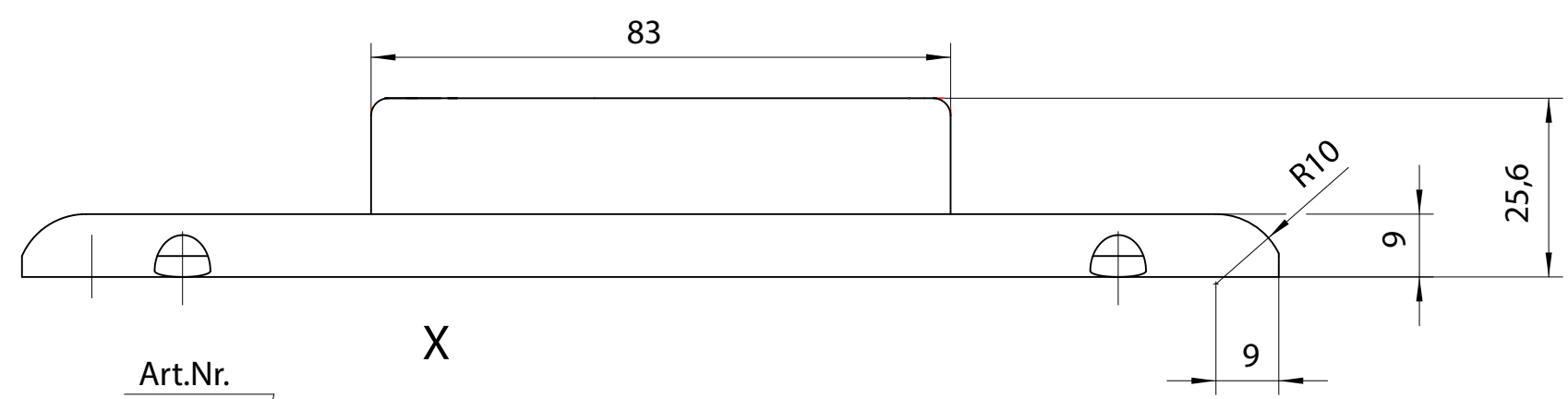
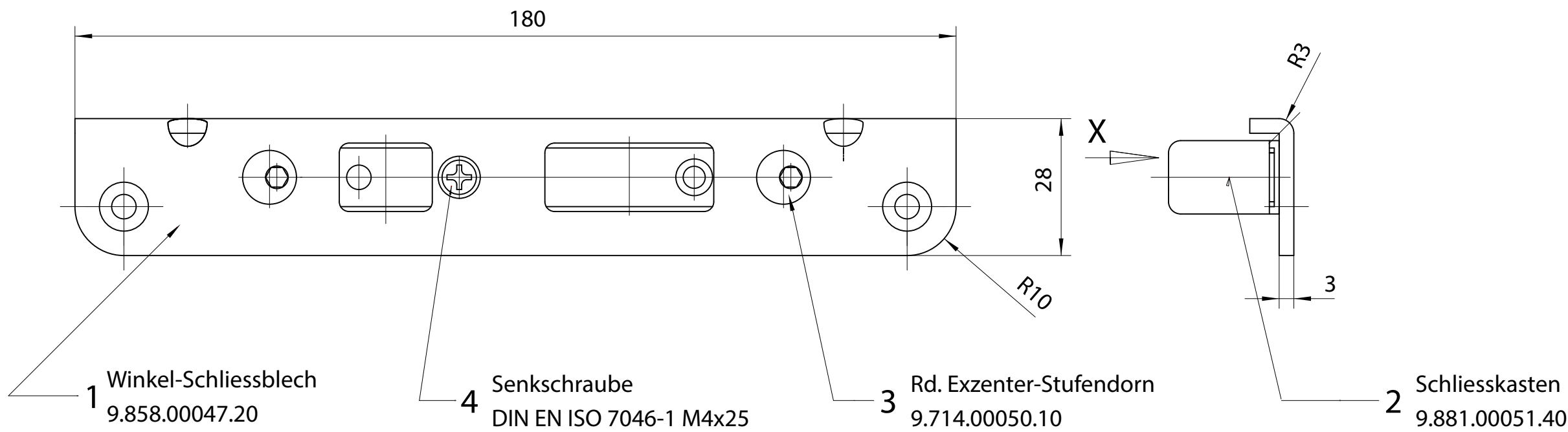

- 6 Scheibe 9.738.00019.10
- 5 Vierkantsmutter DIN 562 M4-04

Teil 1, 2 und 6 mit Teil 3 vernietet  
wie gezeichnet DIN links  
spiegelbildlich DIN rechts

		Maßstab: 1:1		Werkstoff	
		Freimaßtoleranz: ISO2768m		Oberfläche	
		Eingerahmte Maße werden besonders geprüft		Datum	
				Name	
		Bearb. 09.08.99		Hoeltgen	
a 2708/99		03.11.99		Hoeltgen	
Ind. Änderung		Datum		Name	
		Ges. 16.08.99		Kaufmann	
		Benennung		Ursprung:	
		Winkel-Schliessblech		Ersatz für:	
		Art.-Nr. 3617-580-1G		Ersetzt durch:	
				Zeichnungs-Nr.	
				78580006800	
				EMPB-Nr.	