

# Corpo articolazione superiore anta semifissa

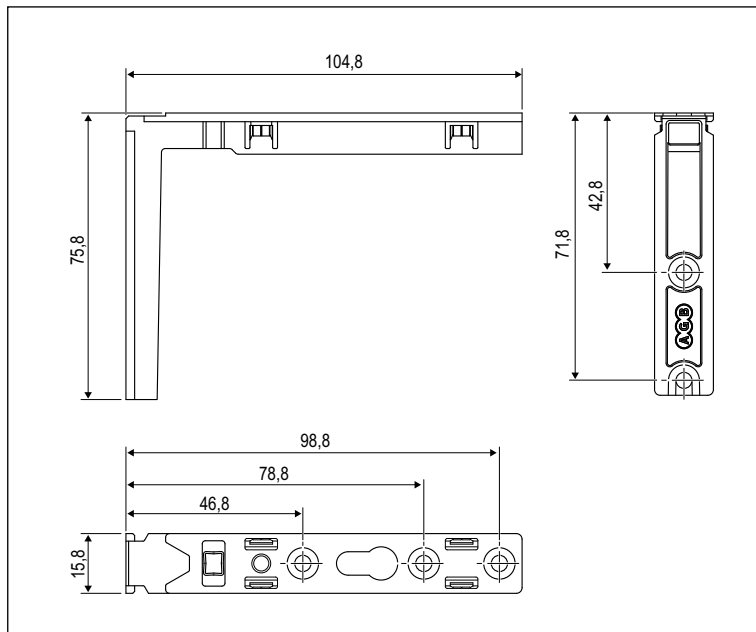
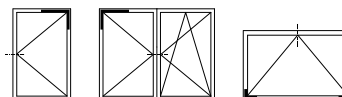

**Descrizione**

Corpo articolazione da utilizzare in abbinamento al braccio articolazione per legno: A51002.XX.01 e A51002.XX.02; per PVC, Alluminio/Legno, Alluminio Camera Europea: A51007.XX.01 e A51007.XX.02.

Corpo unico in zama, con tre fori vite sul traverso e due sul montante; clip di pre-assemblaggio all'anta.

**Utilizzo**

Per ante a bandiera quando si utilizzano cerniere tipo anta ribalta.

Per ante a vasistas, montare alle estremità.

**Fissaggio**

Inserire il corpo allineando la parte verticale al canalino del montante.

Per serramenti in PVC/Alluminio-legno/Alluminio Camera Europea: viti da 3,5/4,3x25 mm con filetto idoneo al materiale impiegato per la costruzione dell'infisso; per serramenti in legno: viti da 3,5x35 mm a 4x40 mm.

Nel caso di ante in alluminio con squadretta di fissaggio nel canalino ferramenta, la portata è garantita anche se non sono utilizzabili un foro vite sul montante e uno sul traverso.

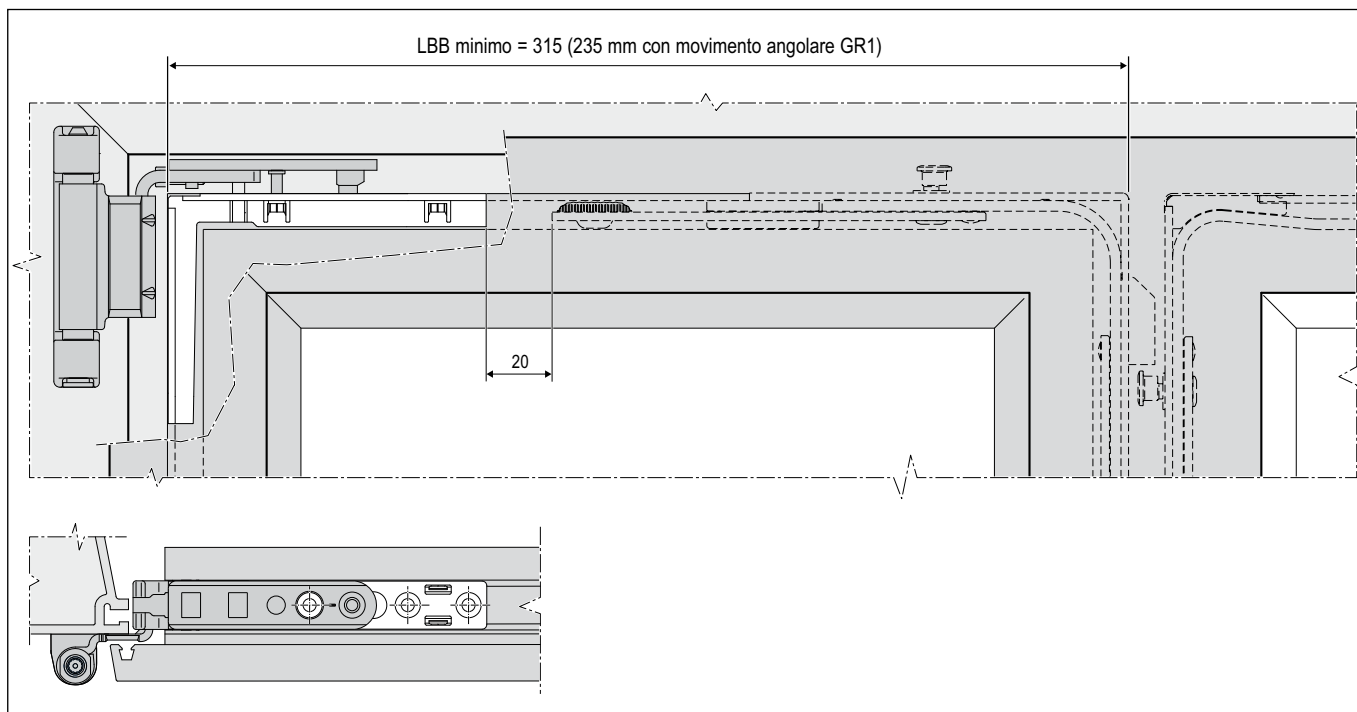

**Posizione fori vite**

	Rif C-D	Rif C-B
1°	43	47
2°	72	79
3°		99

**Specifiche d'ordine**

Articolo	
A51050.16.12	