

Kit fermavetro 944

Glazing Kit 944

La qualità di un serramento è data dalle sue prestazioni e dall'estetica, ovvero dal grado di cura delle finiture.

È con questa consapevolezza che Roverplastik ha sviluppato il **kit fermavetro 944**.

Tale kit fermavetro è ideale per serramenti tradizionali con profilo dell'anta di tipo *classico*.

L'utilizzo di una guarnizione per la sigillatura del vetro permette di eliminare le tipiche sbavature dovute all'utilizzo del silicone, operazione delicata che richiede grande manualità, garantendo sempre il massimo delle prestazioni ambientali. L'applicazione del listello fermavetro tramite clips avvitate al serramento assicura un solido fissaggio meccanico eliminando, allo stesso tempo, l'aspetto antiestetico delle viti a vista, che con il kit fermavetro 944, sono completamente nascoste. Le elevate prestazioni raggiunte durante le prove ambientali e le prove di invecchiamento a confronto con il silicone, hanno dimostrato come l'utilizzo del kit fermavetro sia garanzia di un miglioramento **prestazionale** ed **estetico**.

Video illustrativo disponibile al seguente link

<https://www.youtube.com/watch?v=wkQBFTEQNdY>



54

Guarnizione
A 944 AC

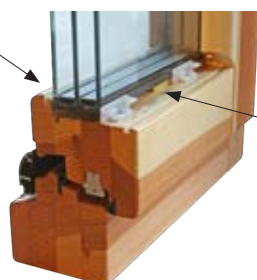

Clip CLI944

Prestazioni:

Performance:

Guarnizione A944AC e listello fissato con clip CLI944

Dimensioni serramento di prova: 2500x2000 mm

PERMEABILITÀ ALL'ARIA: norma UNI EN 1026:2000	Classe 4
TENUTA ALL'ACQUA: Metodo di prova: norma UNI EN 1027:2000	E 1200 A - non protetto
SOSTANZE DANNOSE: norma UNI EN 14351-1:2006	Assenti
PROVA DI INVECCHIAMENTO ACCELERATO: ciclo di esposizione di sola luce con lampada allo xeno, irradianza a 340 nm pari a 0.68 W/m ² e temperatura del pannello pari a 70°C, della durata di 500 ore	Tonalità di colore e consistenza superficiale inalterate, nessuna formattazione di alcun tipo di difetto

Istruzioni di utilizzo

Instructions for use

Inserimento guarnizione fermavetro (Fig. 1)

1. Inserire la guarnizione in fresata facendo attenzione che l'aletta nella parte bassa copra il legno,
2. Nell'angolo procedere con taglio dritto e rotazione a 90° della guarnizione.

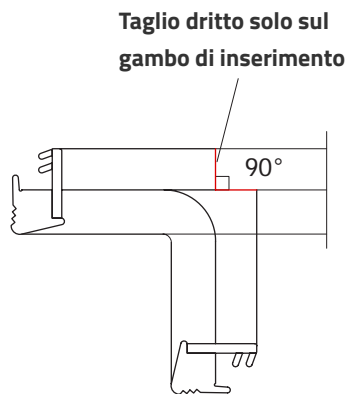
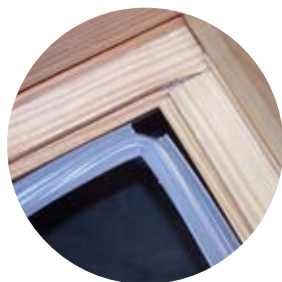

Fig. 1

Prescrizioni di fissaggio delle clips (Fig. 3)

1. Posizionare le clips come nello schema sottostante:
 - ad una distanza dagli angoli di circa 100 mm,
 - ad una distanza fra di loro di circa 200 mm,
 - minimo 2 clips per lato.
2. Fissare le clips con viti a testa svasata piana da 3,5 di lunghezza idonea in funzione del tipo di legno (tenero o duro).

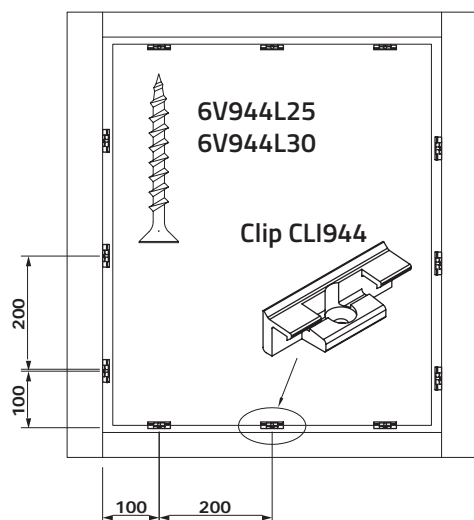
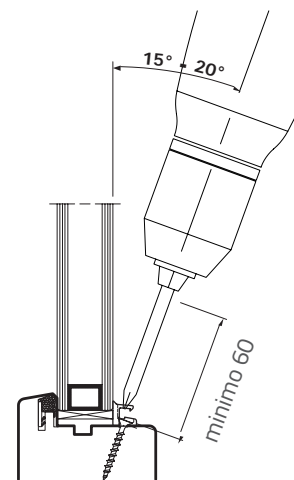

Fig. 3

Precauzioni di montaggio (Fig. 2)

1. Utilizzare un avvitatore con un inserto di $l \geq 60$ mm.
2. Durante il montaggio:
 - applicare un cordone di sigillante strutturale lungo il perimetro di appoggio del vetrocamera;
 - premere la clip contro la superficie del vetro per tutta la durata dell'operazione;
 - mantenere l'avvitatore inclinato rispetto al piano del vetro, facendo attenzione a non urtare il vetro con il mandrino dell'avvitatore.

Fig. 2



Montaggio listello fermavetro (Fig. 4)

1. Accostare il listello alle clips. Verificare che non esistano impedimenti all'inserimento (verificare limiti dimensionali).
2. Esercitare un'adeguata pressione sul listello, in direzione perpendicolare al vetro, fino al suo completo inserimento

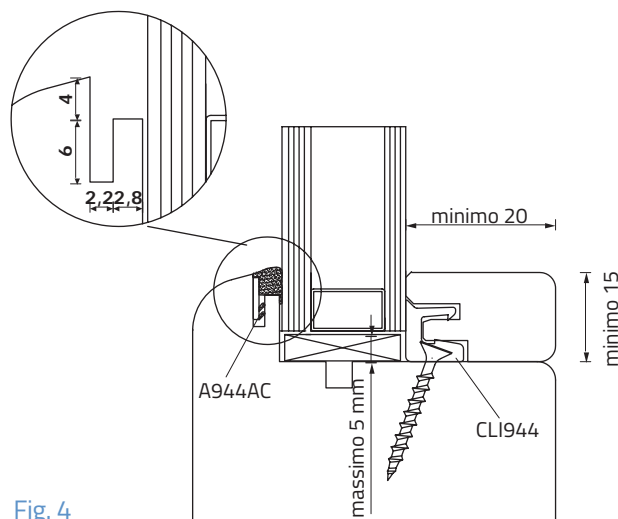

Fig. 4