



Informazioni tecniche

Cerniere per mobili angolari.

Profondità della scatola in zama 11 mm.
 Diametro della scatola 35 mm.
 Apertura della prima anta 70°.
 Possibilità di foratura dell'anta "K" da 3 a 6 mm.
 Spessore massimo dell'anta a spigolo vivo 23 mm.
 Per ante di spessore superiore o con sagome e raggiature, rivolgersi al nostro servizio di assistenza tecnica.
 Adattabili a tutte le basi tradizionali Serie 200 e a tutte le basi Domi a innesto rapido.

Imballi

Scatole 150 pezzi
 Pallet 3.600 pezzi

Utilizzare le tabelle di "foratura e fissaggio" a pagina 3 per completare il codice cerniera desiderato.

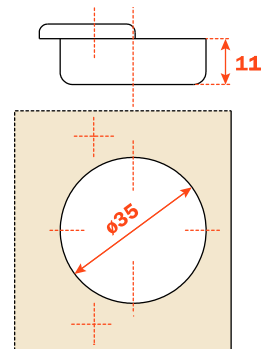

CA Chiusura automatica

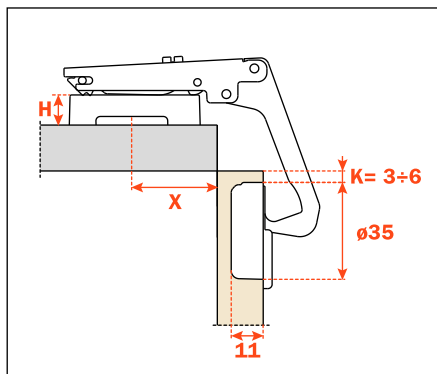

CA - C2_YA99

Formule per il calcolo delle basi e la distanza di foratura

Distanza di foratura:
 Basi a croce = $47 - T$

Distanza di foratura:
 Basi longitudinali = $(31 - T) + 32$

$H^* = 26 - T - K$

* Le altezze di basi non disponibili si ottengono con la base di altezza inferiore + regolazione laterale

T = Spessore dell'anta a spigolo vivo

Esempi con ante a spigoli vivi:

T	K	X	X	H
20	5	$47 - 20 = 27$ mm	$31 - 20 = 11 + 32$ mm	$26 - 20 - 5 = 1$ mm
16	6	$47 - 16 = 31$ mm	$31 - 16 = 15 + 32$ mm	$26 - 16 - 6 = 4$ mm
19	3	$47 - 19 = 28$ mm	$31 - 19 = 12 + 32$ mm	$26 - 19 - 3 = 4$ mm
18	4	$47 - 18 = 29$ mm	$31 - 18 = 13 + 32$ mm	$26 - 18 - 4 = 5$ (H = 4 + 1 mm di regolazione)

Movimento e posizione di massima apertura della cerniera C2AYA99

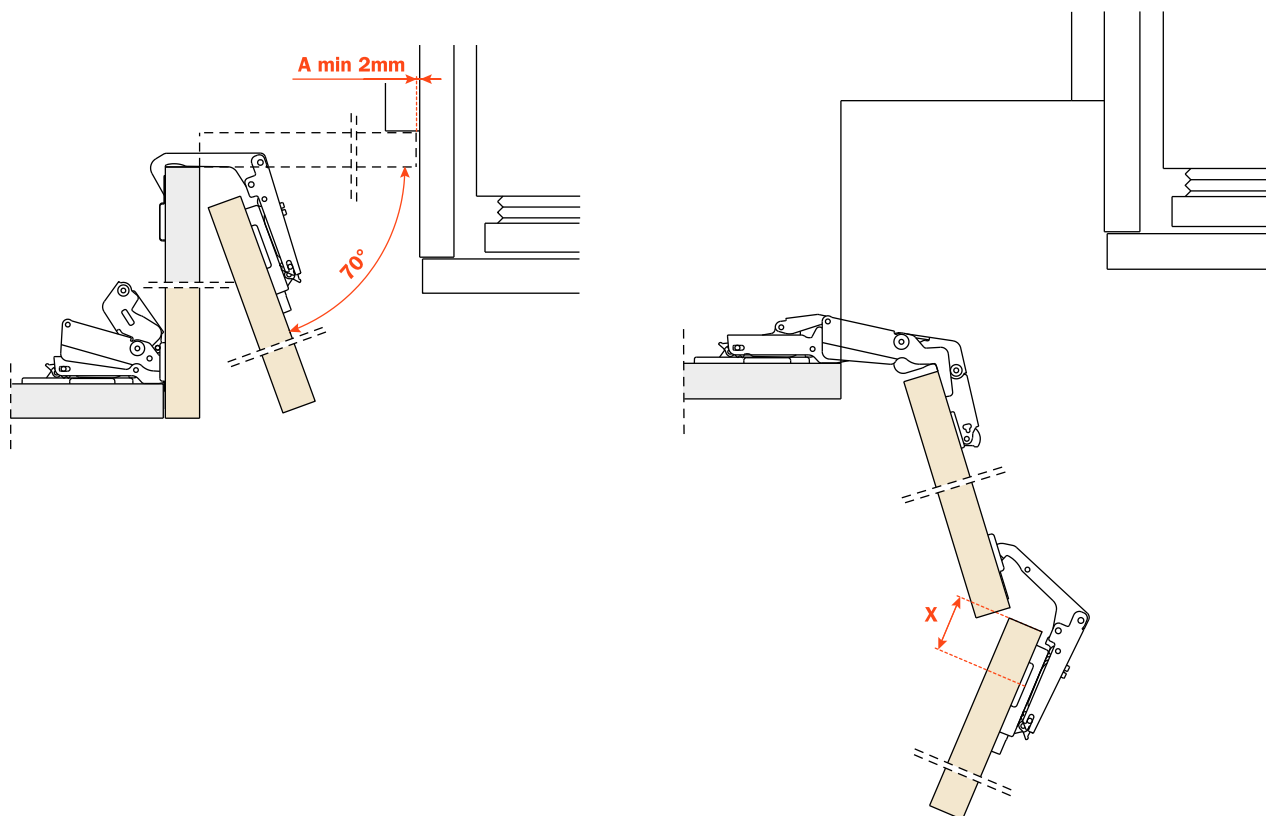

Ingombri della cerniera

Con basi Serie 200

L'ingombro massimo della cerniera con ante da 16 mm è di 52 mm. Aumentando lo spessore, l'ingombro diminuisce di conseguenza.

Con basi Domi

Con ante da 16 mm di spessore, l'ingombro massimo della cerniera, abbinata a basi Domi, è pari a 64 mm; l'ingombro passa a 68 mm se si utilizzano basi con eccentrico posteriore. Aumentando lo spessore, l'ingombro diminuisce di conseguenza.

