

Cerniera per mobili con colonna battuta a sormonto



Webcode – inserite o cliccate nel Configuratore prodotti

DQDKXA

Progettazione

Quote delle cerniere e calcolo delle fughe nella predisposizione di fabbrica (distanza piastrina di premontaggio = 3 mm)

Protrusione dell'anta ad apertura piena

Battuta a sormonto

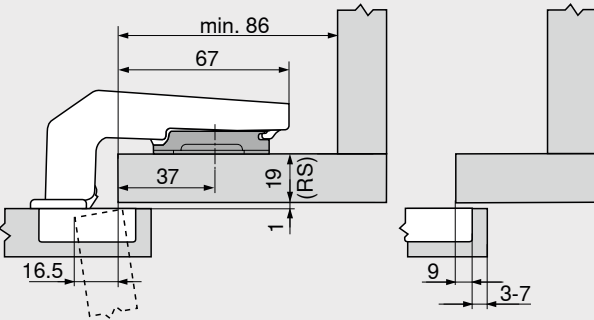

Spessore profilato RS (mm)	Distanza piastrina di premontaggio (mm)
16	6
19	3
22	0

Fuga minima della fuga F per ante con raggio anta (R = 1 mm) nella predisposizione di fabbrica

Distanza foratura fondello TB (mm)	Spessore del frontale FD (mm)											
	16	18	19	20	22	24	26	28	29	30	31	32
3	0.2	0.3	0.4	0.5	0.8	1.0	1.5	1.9	Δ	Δ	Δ	Δ
4	0.2	0.3	0.4	0.5	0.7	1.0	1.4	1.8	Δ	Δ	Δ	Δ
5	0.2	0.3	0.4	0.5	0.7	1.0	1.4	1.8	Δ	Δ	Δ	Δ
6	0.2	0.3	0.4	0.5	0.7	1.0	1.4	1.8	Δ	Δ	Δ	Δ
7	0.2	0.3	0.4	0.5	0.7	0.9	1.4	1.7	Δ	Δ	Δ	Δ

Δ Si consiglia una prova di battuta

Regolazione

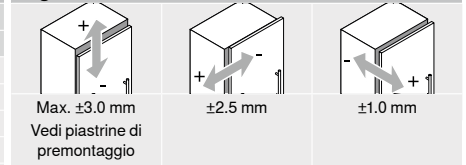

Montaggio a vite

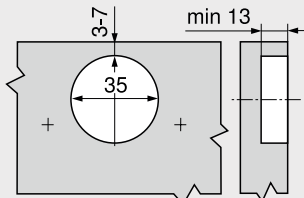

Montaggio INSERTA | a pressione

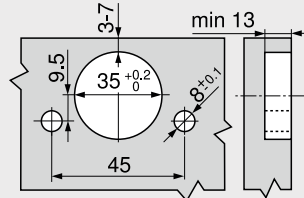

Quote fondello

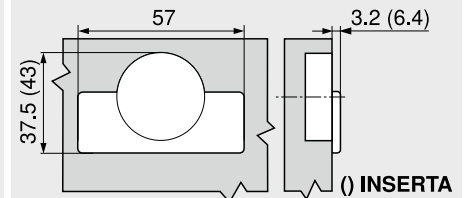

Consigli

Panoramica	73	Montaggio, smontaggio e regolazione
Piastrine di premontaggio	150	
Accessori – placchetta braccio cerniera	157	Short-URL www.blum.com/a210
Accessori TIP-ON per ante	159	
Servizi Blum	602	
Ulteriori informazioni tecn.	708	

